

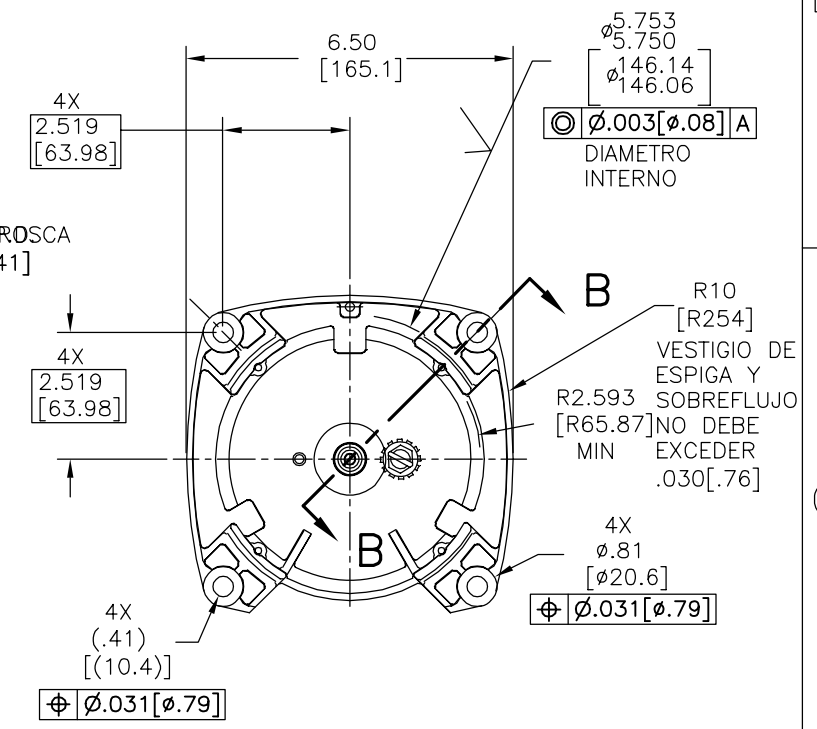

REVISION:	ECO	REVISADO POR:	FECHA:	APROBADO POR:	FECHA:
H	ECO-0032263	A.BAUGHMAN	04-08-2013	A.BAUGHMAN	04-08-2013

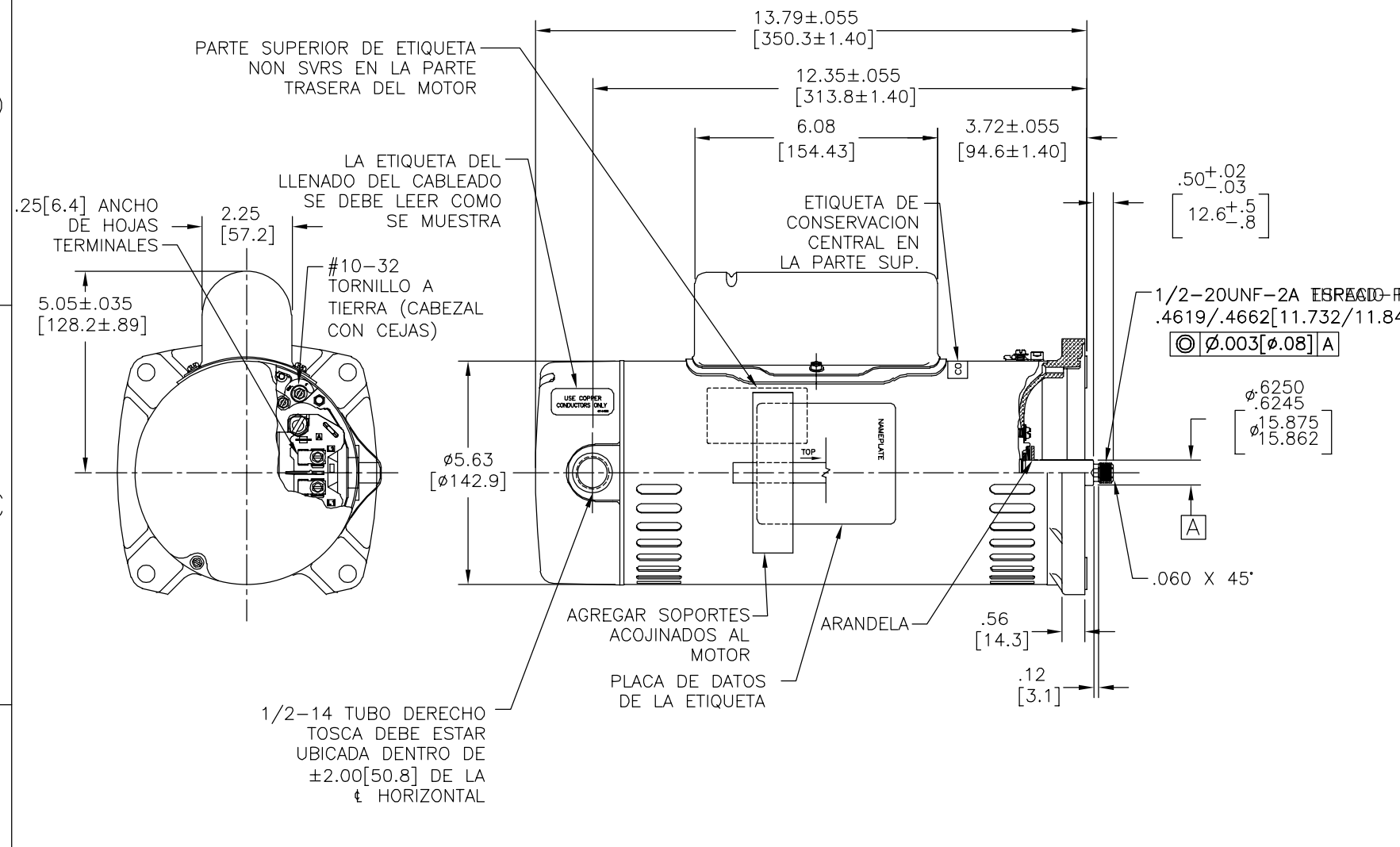

NAMEPLATE DATA	
MODEL: K48N2PA109B2	
CUST PN: SQS1202R	
HP: 2.0/.33	SF: 1.3
ROT: CCWPE	
RPM: 3450/1725	
TYPE: F/C	CODE: K
FORM:	FRAME: 48Y
VOLTS: 230	
AMPS:	
MAX AMPS: 11.3/3.3	
SF AMPS:	
PH: 1	HZ: 60
INS: B	AMB: 50°C
DUTY: CONT	
ENCLOSURE: ODP	
THERMALLY PROTECTED	

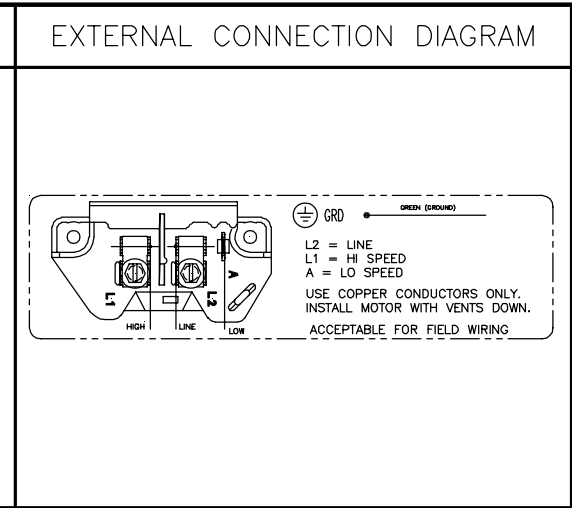

- NOTES
1. PINTURA FINAL DEBE SER NEGRO SATINADO.
  2. .44 [11.2] LLAVE PLANAS EN FLECHA-PARA ACCESO A ESTA LLAVE PLANA REMOVER CUBIERTA.
  3. FLECHA DE ACERO INOXIDABLE 303.
  4. LIMITES EN AMPLITUD DE VIBRACION MEDIDOS DE LA CAJA DE BALERO = .001 [0.03].
  5. LA CAJA DEL CAPACITOR DEBE ESTAR LOCALIZADA DENTRO ±2.5" VERTICAL EN EL EXTREMO DE LA CARCAZA t

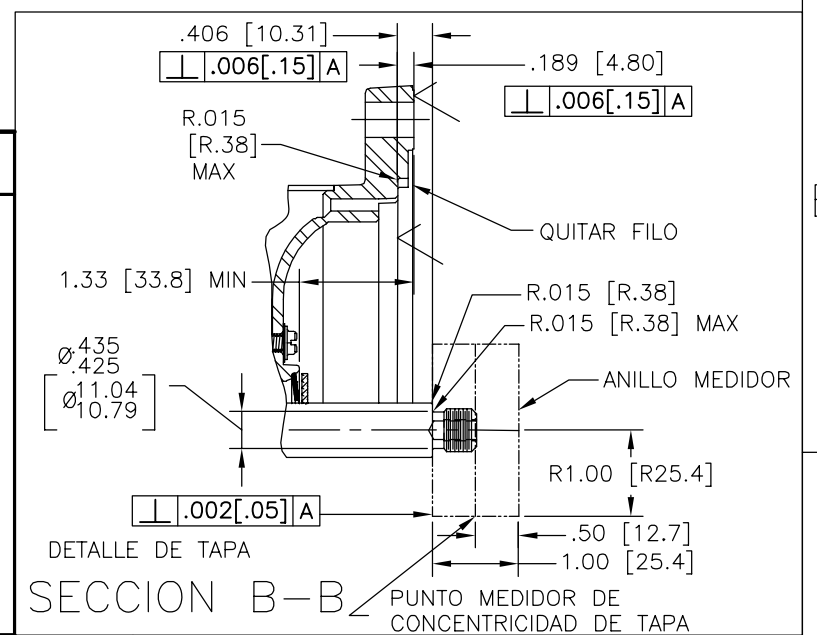

PERFORMANCE CURVE	APPROVED SAMPLE		
K48N2W15			
UL COMPONENT	CSA		
FILE#	CCN#	FILE#	GUIDE#
E46412	PRGYZ	LR43341	4211-01
CUSTOMER	DISTRIBUTION SERVICES		

CARACTERISTICAS DE GEOMETRIA Y SIMBOLOS

- PLANICIDAD
- RECTITUD
- ∠ ANGULARIDAD
- ⊥ PERPENDICULARIDAD (A ESCUADRA)
- // PARALELISMO
- REDONDEZ (CIRCULARIDAD)
- ∅ CILINDRICIDAD
- △ PERFIL DE CUALQUIER SUPERFICIE
- ∩ PERFIL DE CUALQUIER LINEA
- ∠ VARIACION
- ⊕ POSICION REAL
- ⊙ CONCENTRICIDAD
- = SIMETRIA

ASME Y14.5M 1994

A MENOS QUE SE ESPECIFIQUE DE OTRA MANERA, LAS TOLERANCIAS DE LAS DIMS; SON LAS SIGUIENTES:

PULG ±.1 ±.02 ±.005 ±.0005  
mm ±0.5 ±0.13 ±0.013

ANG. ± 50 GRADOS

ELIMINAR REBABAS Y ORILLAS FILOSAS DEL BORDE.

PULG .003-.015 mm 0.1-0.4

FILETEAR ESQUINA: PULG .020 mm 0.5

MAQUINAR SUPERFICIES

PULG 125 mm 3.2

DIMS METRICAS MOSTRADAS [PARENTESIS]

DIBUJADO POR:	JAH	05-26-04
APROBADO POR:	DRF	01-21-05
TERCER ANGULO DE PROYECCION	FECHA EDS: 11-11-2011	REV. FORMATO: H
CONFIDENCIAL: ESTE DIBUJO Y SU INFORMACION SON PROPIEDAD DE USO EXCLUSIVO Y CONFIDENCIAL DE REGAL-BELOIT CORPORATION. Y NO DEBERAN SER REVELADOS, DUPLICADOS, DISTRIBUIDOS O USARSE DE OTRA MANERA SIN EL CONSENTIMIENTO ESCRITO DE REGAL-BELOIT CORPORATION. -TODOS LOS DERECHOS RESERVADOS.		

<b>REGAL REGAL-BELOIT CORPORATION</b>	
DESCRIPCION: MODEL-PFHP-48FR OUTLINE	
TAMAÑO: C	NUMERO DE DIBUJO: SQS1202R
ESCALA: NONE	HOJA: 1